



**PanoramGlass**  
безрамное остекление

Технический каталог

Система "Floppy"

## СОДЕРЖАНИЕ

- ✓ Описание и характеристики
- ✓ Профиля системы
- ✓ Фурнитура
- ✓ Система Floppy в разрезе
- ✓ Функция створка-дверь
- ✓ Примыкание крайней створки
- ✓ Схема системы в проеме

Технический каталог

Система "Floppy"

## СОДЕРЖАНИЕ

- ✓ Шпингалеты и коннекторы
- ✓ Торцевые шпингалеты папа/мама
- ✓ Крепление дверных ручек
- ✓ Подготовка стекла перед закалкой
- ✓ Оси дверных створок
- ✓ Роликовые каретки
- ✓ Парковка
- ✓ Коды товаров

Технический каталог

Система "Floppy"

## ОПИСАНИЕ И ХАРАКТЕРИСТИКИ

Система полностью верхнеподвесная. Беспороговая.

Материалы системы:

- ✓ Алюминиевые профиля
- ✓ Закалённое стекло 10мм.
- ✓ Ударопрочный пластик.

Максимальная высота створки составляет 3000 мм (Floppy Spin) и 4000 мм (Floppy Parking).

Максимальная рекомендованная ширина створки 800 мм (Spin при высоте 3000мм) и 1000мм (Parking при высоте 4000мм).

Вес системы составляет 30 - 34 кг на м2.

Створки в системе подвешены на роликовые каретки (одна на створку в Floppy Spin и две на створку в Floppy Parking). Каждая каретка содержит 4 подшипника).

Толщина стенок несущего верхнего профиля 5мм.

В системе Parking створки собираются в специальной парковочной зоне, а в системе Spin могут быть сдвинуты в любую часть проема.

Уплотнения между створками из алюминия или силикона.



Все работы связанные с обработкой стекла (шлифовка, полировка, резка, сверление), выполняются до закалки!



## ПРОФИЛЬ СИСТЕМЫ

№	Код	Удельный вес	Описание профиля
1	5001	3499 гр/м	Верхний несущий профиль
2	4332	711 гр/м	Боковой профиль проема

1

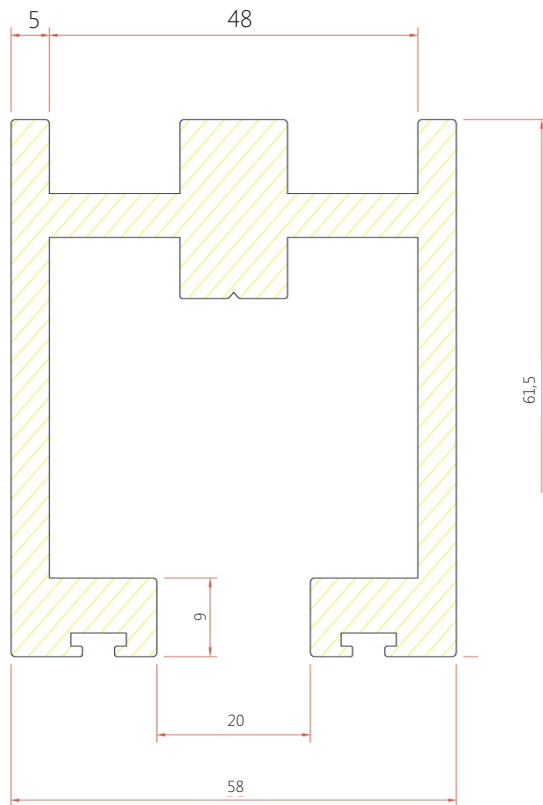

2

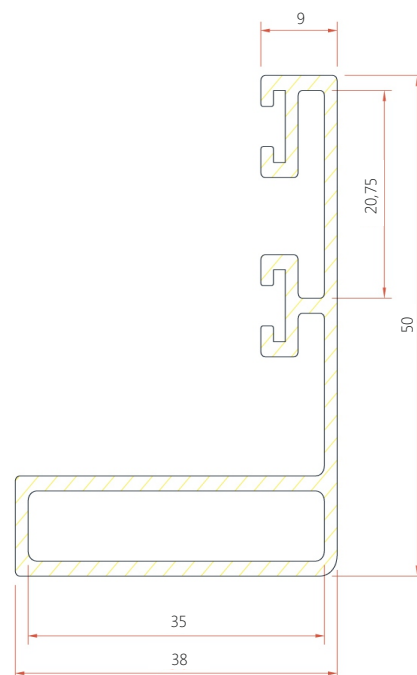

№	Код	Удельный вес	Описание профиля
1	5102	2229 гр/м	Верхний створочный профиль
2	5003	1370 гр/м	Нижний створочный профиль
3	4333	621 гр/м	Торцевой створочный (для двери и крайней створки)
4	4334	214 гр/м	Алюминиевый Н уплотнитель 10мм
5	5018	-	Силиконовый Н уплотнитель 10мм
6	5026	-	Силиконовый Н уплотнитель 10мм

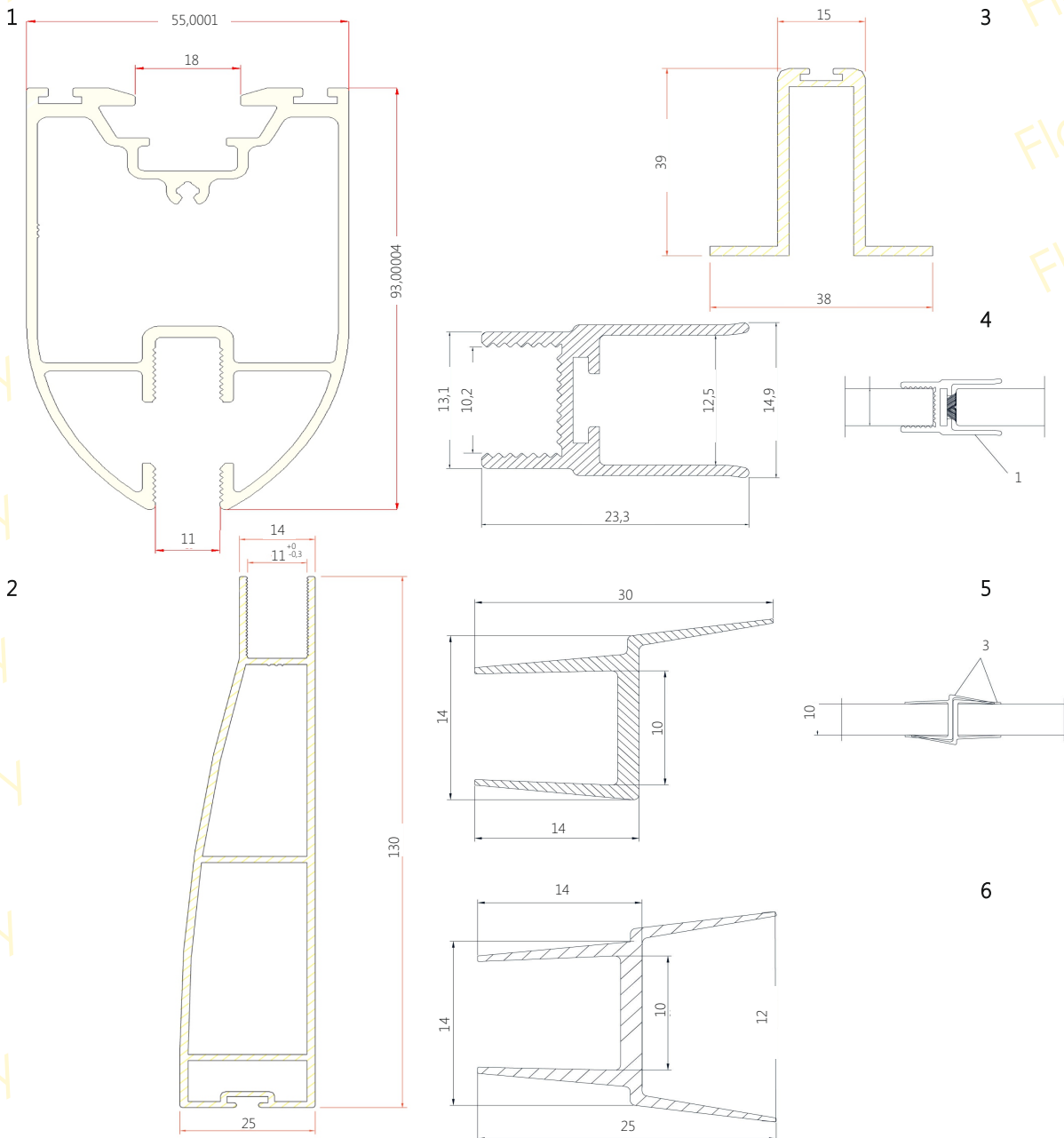

## ФУРНИТУРА

№	Код	Описание фурнитуры
1	5004	Проход -Тройник парковки
2	5005	Проход парковки угол 90°
3	5007	Коннектор створок
4	5019	Заглушка верхнего створочного профиля
5	5020	Заглушка нижнего створочного профиля
6	5012	Оси дверной створки
7	5013	Роликовая каретка
8	5009	Накладной шпингалет
9	5021	Торцевой шпингалет правый В
10	5022	Торцевой шпингалет левый А
11	5023	Накладной замок на стекло без сверления
12	5027	Торцевой шпингалет (Папа/Мама)
13	5029А	Торцевой шпингалет (П/М)левый
14	5029В	Торцевой шпингалет (П/М)правый
15	5030	Фиксатор крайней створки
16	5017	Фиксатор стекла PIN
17	5016	Дверная ручка (алюминий)
18	5026	Силиконовый уплотнитель Н 10мм
19	5018	Силиконовый уплотнитель h 10мм
20	5015	Нижнестворочный уплотнитель
21	5014	Ворсистый уплотнитель 15мм



1



2



3



4



5



6



7



8



9



10



11



12



13

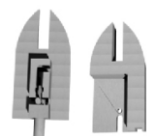

14



15



16



17



18



19



20



21

## СИСТЕМА FLOPPY В РАЗРЕЗЕ

№	Код	Удельный вес	Наименование
1	-	-	Бетон, кирпич, дерево ...
2	-	-	Саморез
3	5001	3499 гр/м	Верхний несущий профиль
4	5013	-	Роликовая каретка
5	5014	-	Ворсистый уплотнитель 15мм
6	5102	2835 гр/м	Верхний створочный профиль
7	5017	-	Фиксатор стекла PIN
8	-	-	Закаленное стекло 10мм
9	5003	1370 гр/м	Нижний створочный профиль
10	-	-	Саморезы
11	5015	-	Нижнестворочный уплотнитель

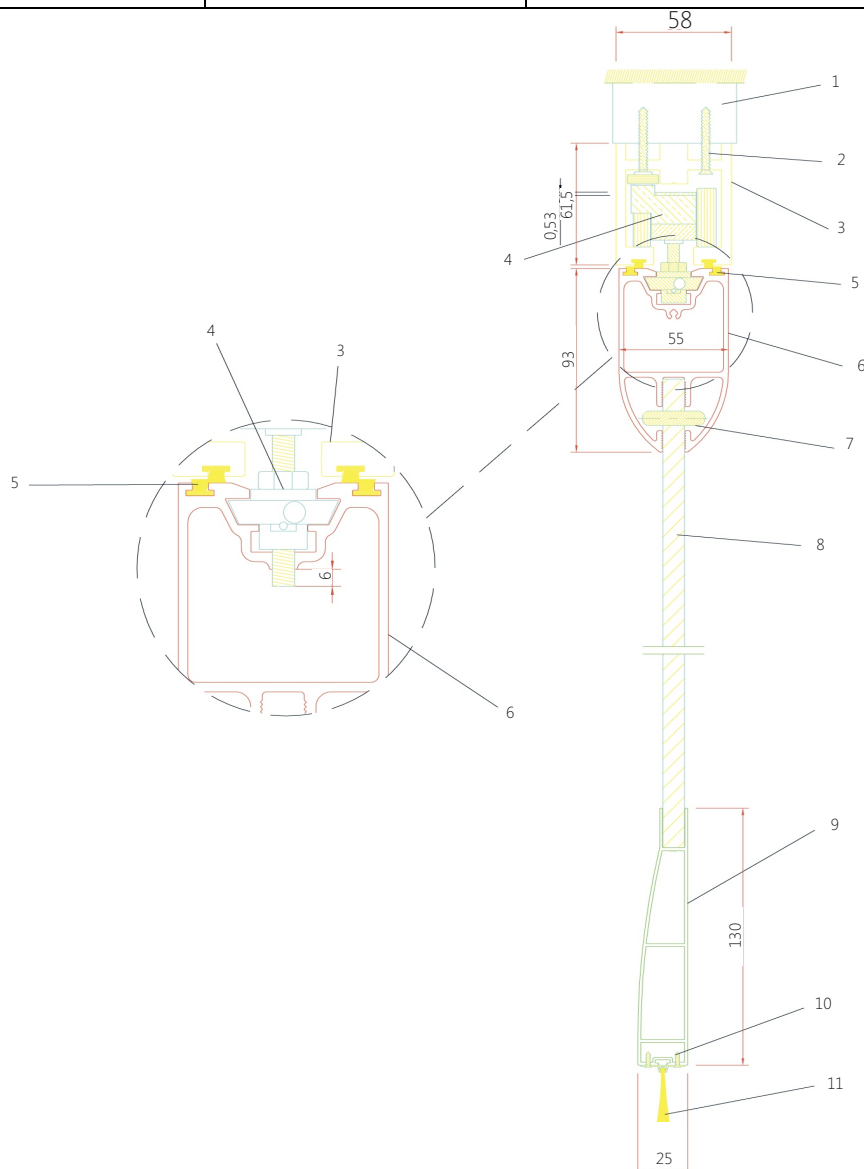



№	Код	Удельный вес	Наименование
1	-	-	Бетон, кирпич, дерево ...
2	-	-	Саморез
3	5001	3499 гр/м	Верхний несущий профиль
4	5013	-	Роликовая каретка
5	5014	-	Ворсистый уплотнитель 15мм
6	5102	2835 гр/м	Верхний створочный профиль
7	5017	-	Фиксатор стекла PIN
8	-	-	Закаленное стекло 10мм
9	5027	-	Торцевой шпингалет (Папа/Мама)

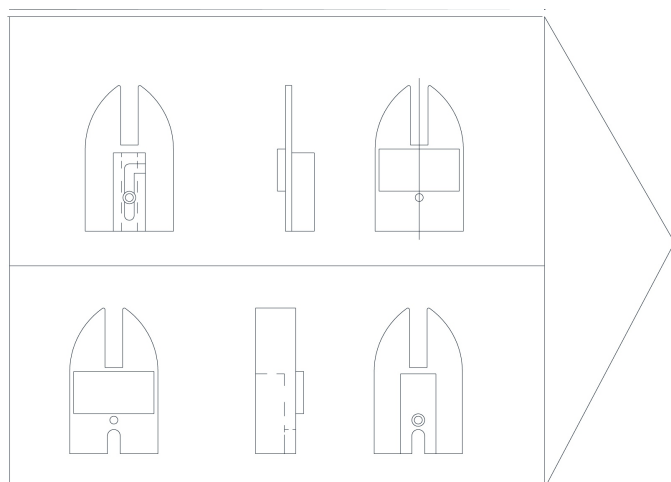
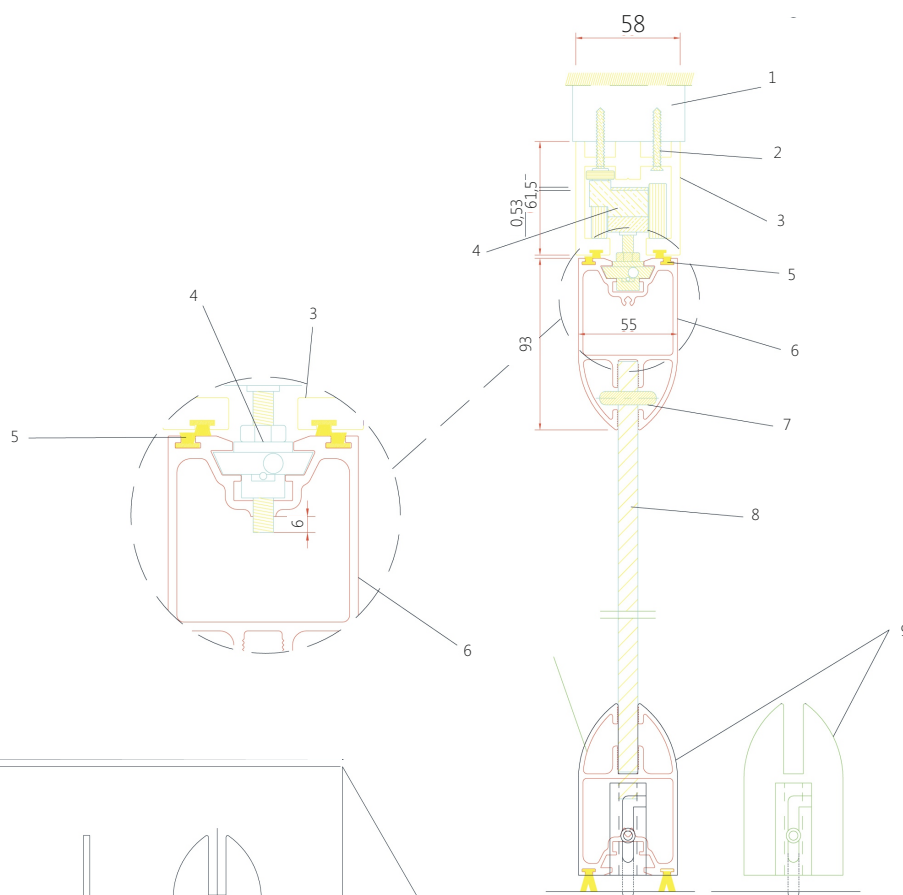

## ФУНКЦИЯ СТВОРКА-ДВЕРЬ

№	Код	Удельный вес	Наименование
1	-	-	Бетон, кирпич, дерево ...
2	-	-	Саморез
3	5001	3499 гр/м	Верхний несущий профиль
4	5013	-	Роликовая каретка
5	5014	-	Ворсистый уплотнитель 15мм
6	5104	2289 гр/м	Профиль створка - дверь
7	5025	-	Фурнитура створка - дверь
8	5102	2835 гр/м	Верхний створочный профиль
9	5017	-	Фиксатор стекла PIN
10	-	-	Закаленное стекло 10мм

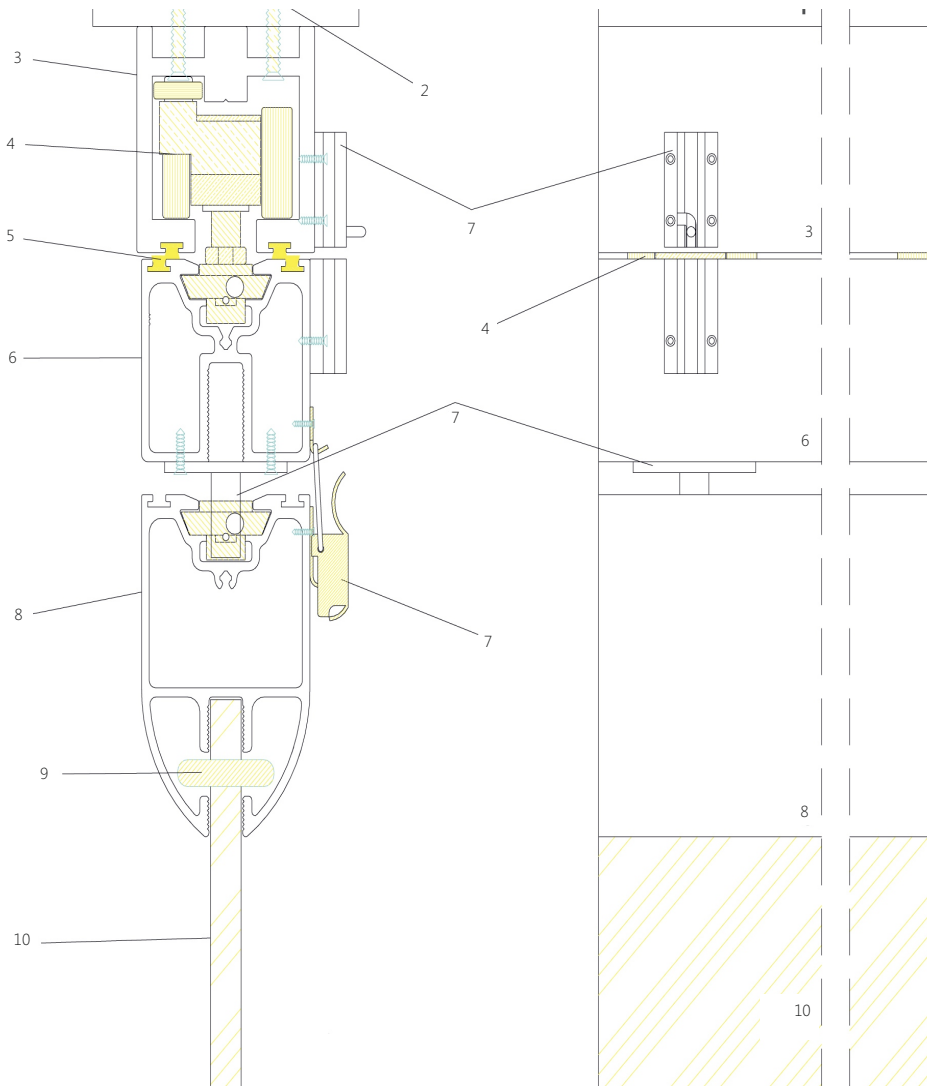

## ПРИМЫКАНИЕ КРАЙНЕЙ СТВОРКИ

№	Код	Удельный вес	Наименование
1	5102	158 гр/м	Верхний створочный профиль
2	-	-	Закаленное стекло 10мм
3	4333	621 гр/м	Торцевой створочный (для двери и крайней створки)
4	2017	-	Ворсистый уплотнитель 6мм
5	4332	158 гр/м	Боковой профиль проема

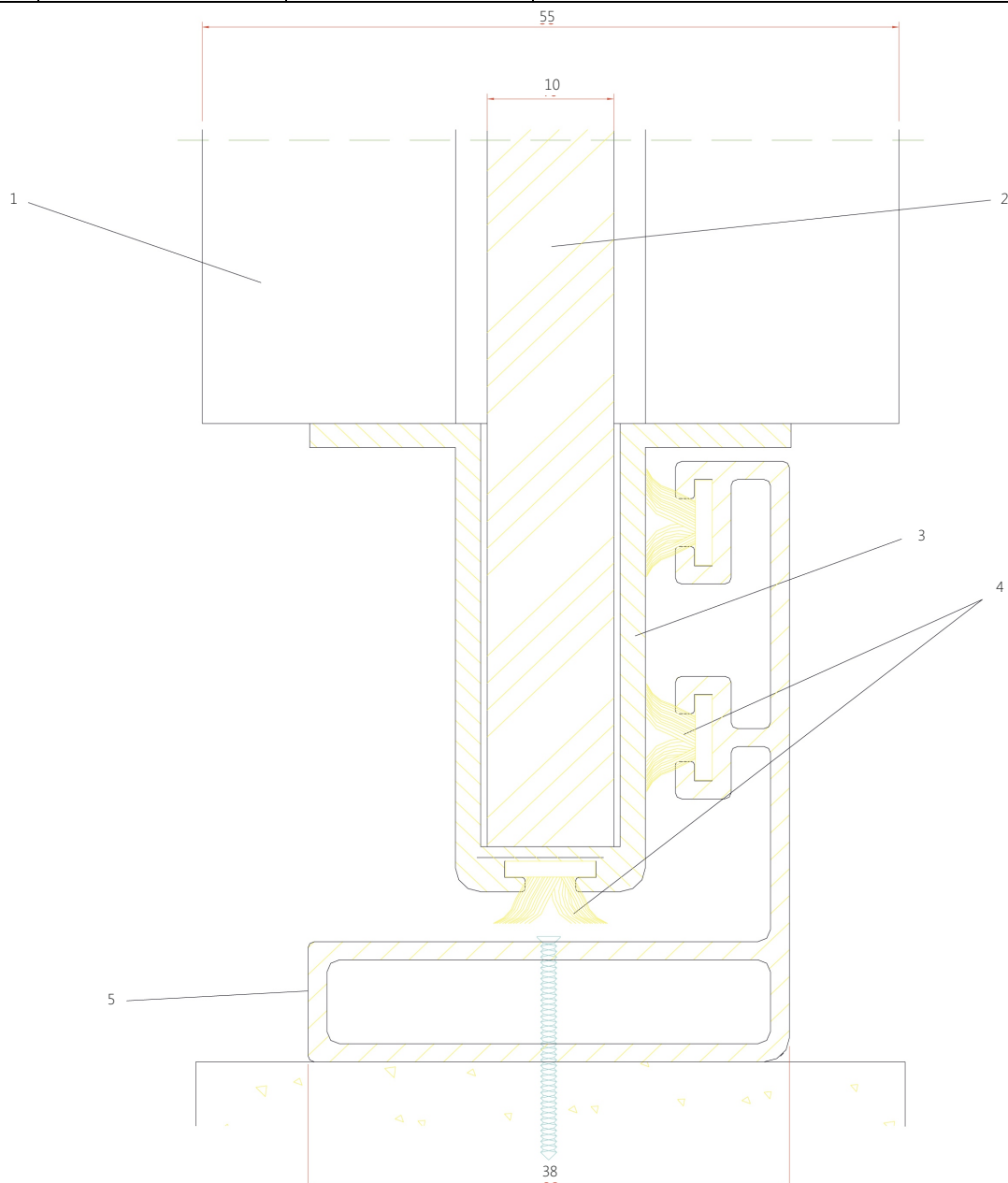

## СХЕМА СИСТЕМЫ В ПРОЕМЕ

№	Код	Удельный вес	Наименование
1	-	-	Бетон, кирпич, дерево ...
2	-	-	Каркас из металла для парковки
3	-	-	Профильная труба (при необходимости)
4	5001	3499 гр/м	Верхний несущий профиль
5	5013	-	Роликовая каретка
6	5014	-	Ворсистый уплотнитель 15мм
7	5102	2835 гр/м	Верхний створочный профиль
8	5017	-	Фиксатор стекла PIN
9	-	-	Закаленное стекло 10мм
10	5016	-	Дверная ручка (алюминий)
11	5003	1370 гр/м	Нижнестворочный уплотнитель
12	5009	-	Накладной шпингалет
13	5015	-	Нижнестворочный уплотнитель

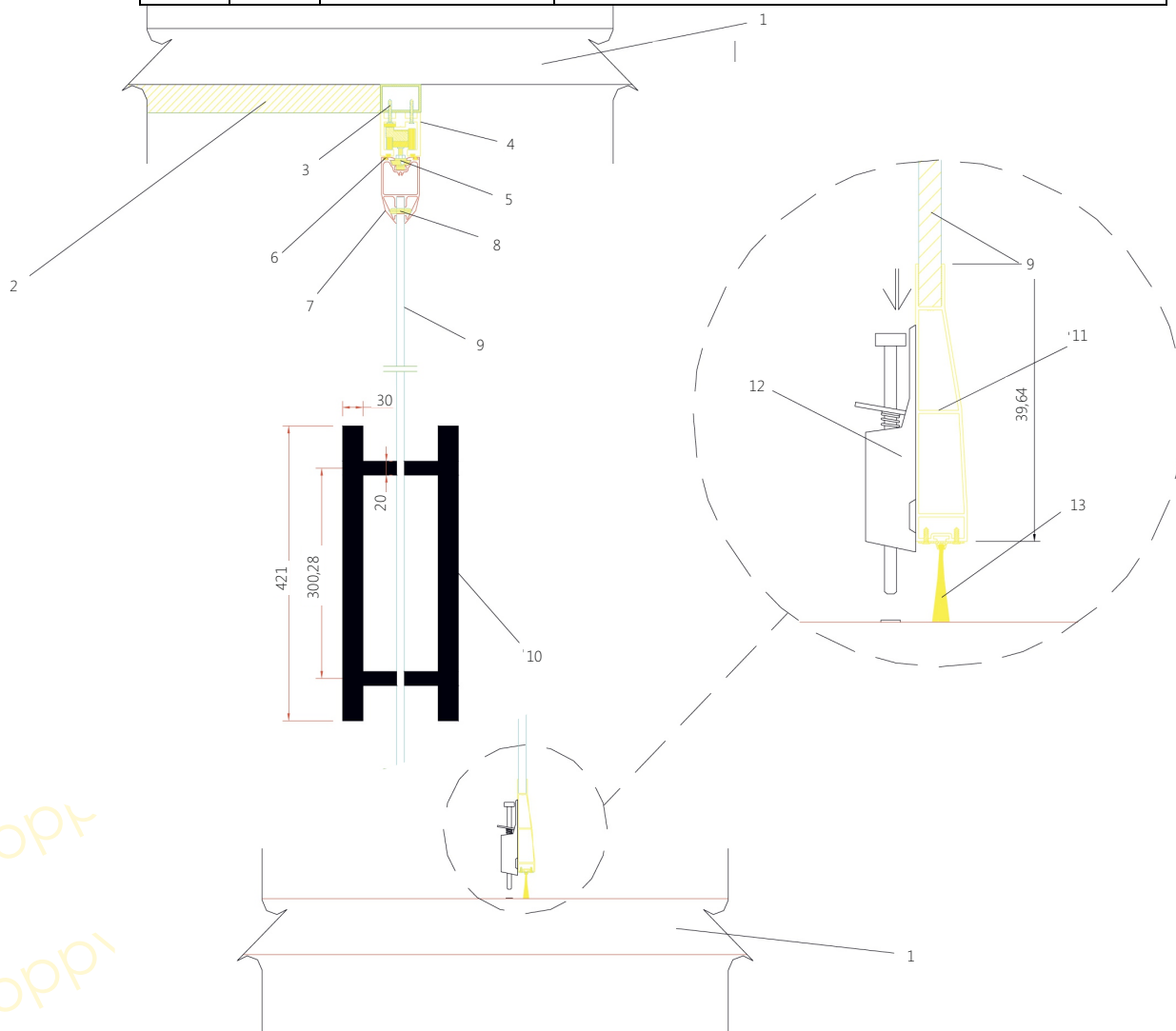

# ШПИНГАЛЕТЫ И КОННЕКТОРЫ

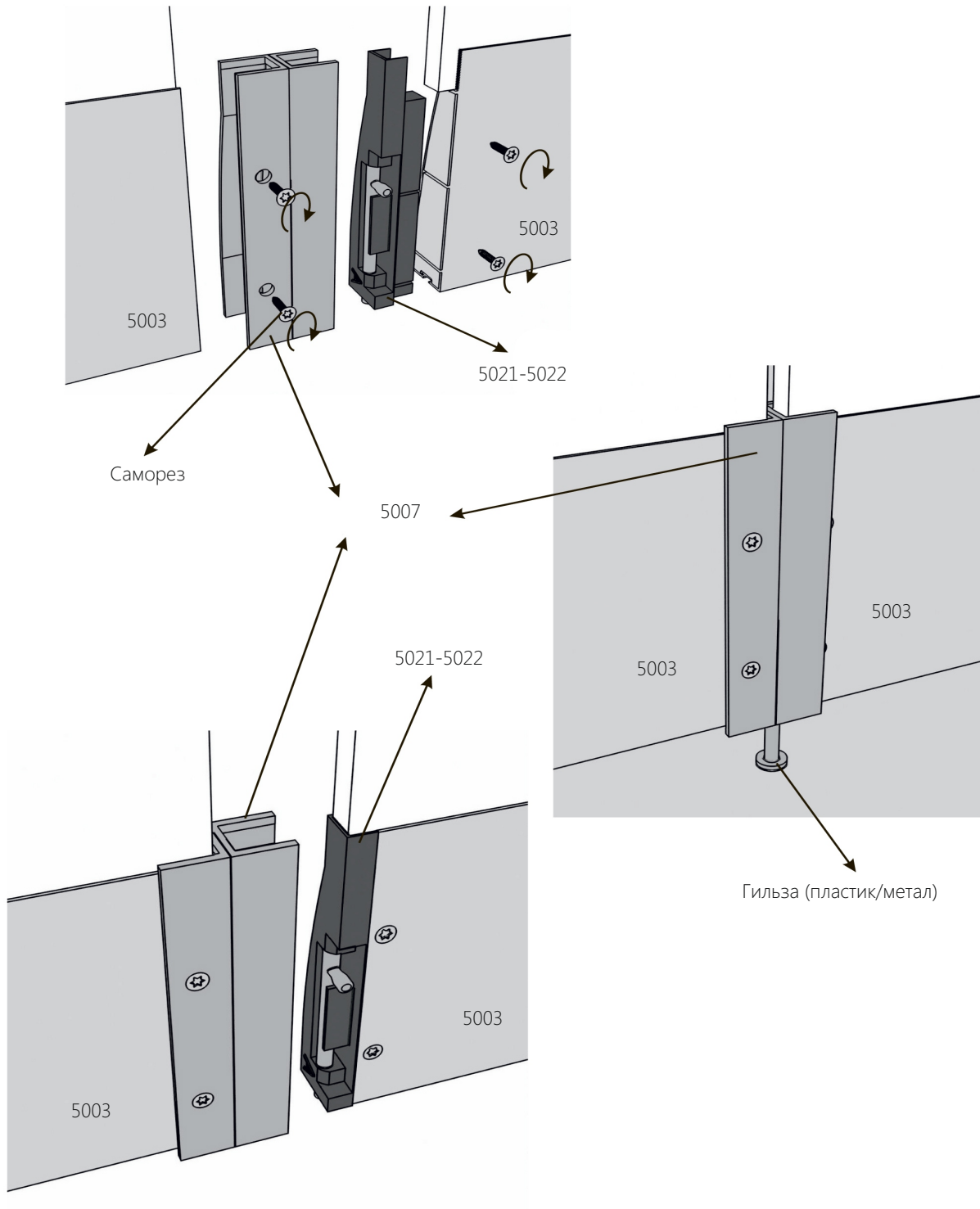

# ТОРЦЕВЫЕ ШПИНГАЛЕТЫ ПАПА/МАМА

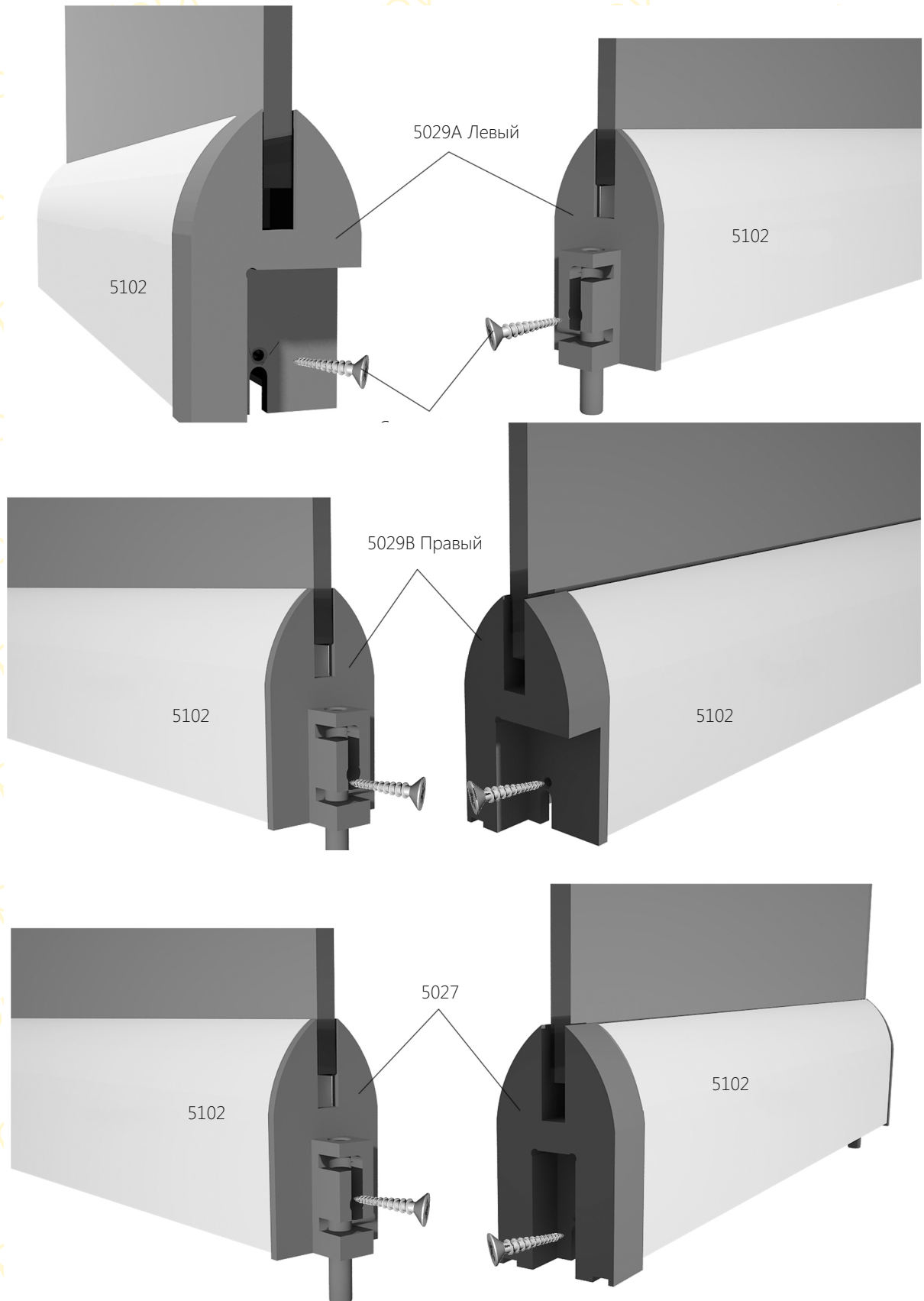

## КРЕПЛЕНИЕ ДВЕРНЫХ РУЧЕК

Перед закалкой стекол необходимо сделать отверстия для осей дверных ручек

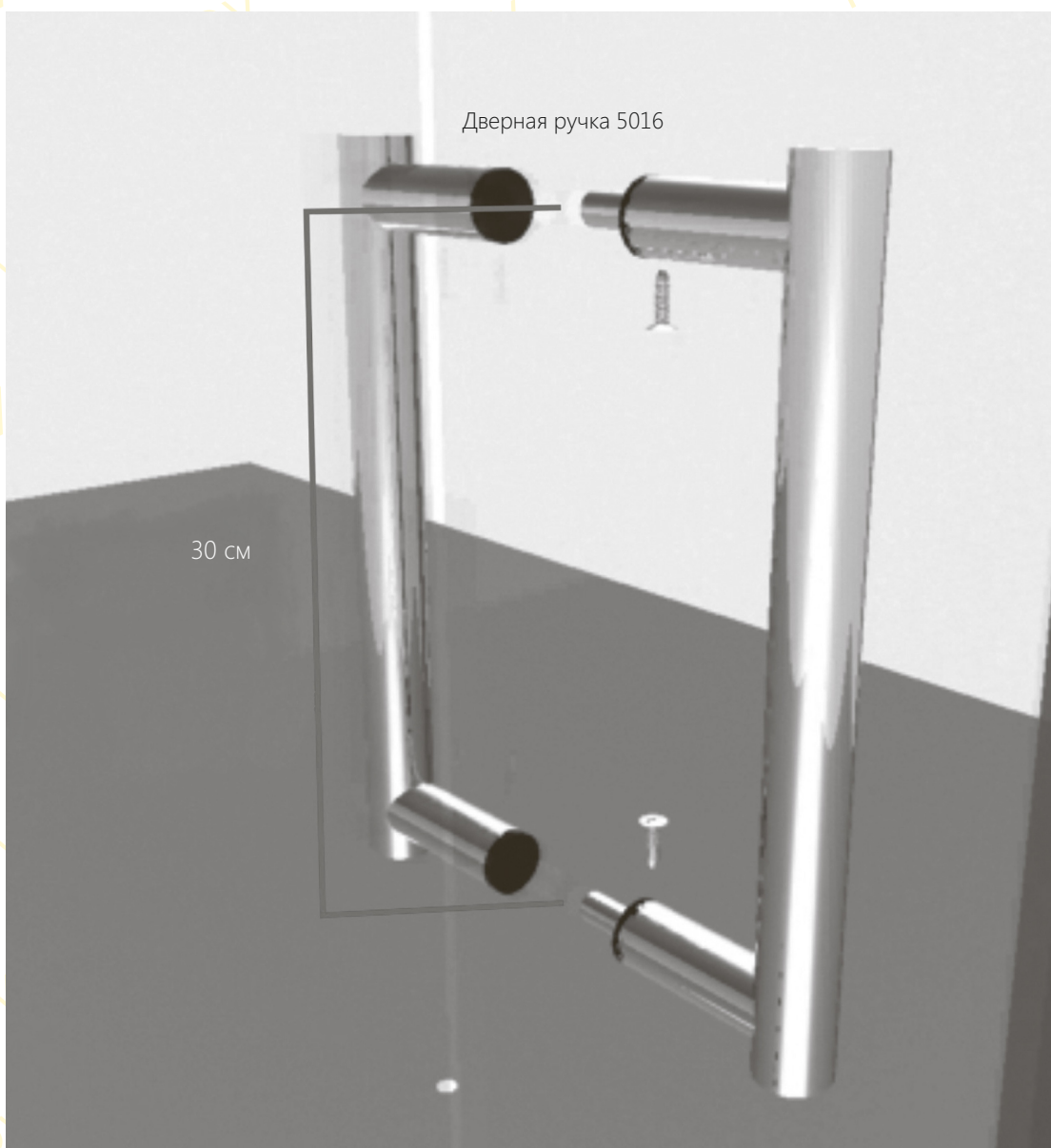

Размер между центрами отверстий под ручку равен 30 см ( в случае использования 5016)

## РОЛИКОВЫЕ КАРЕТКИ

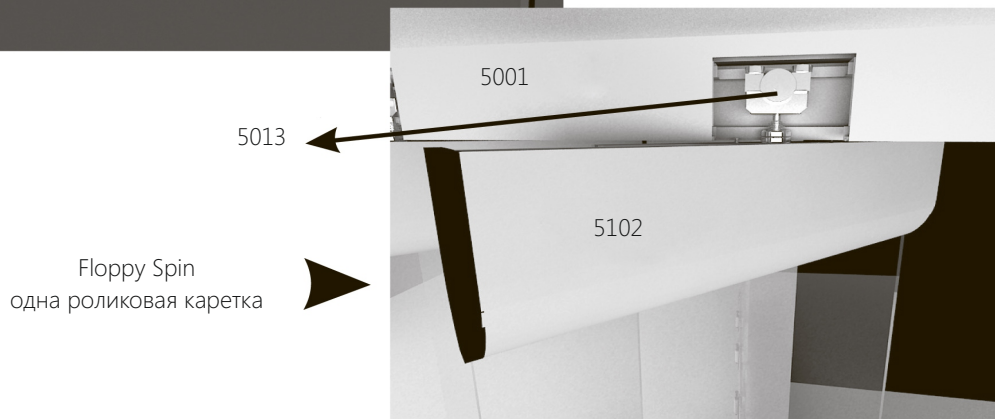
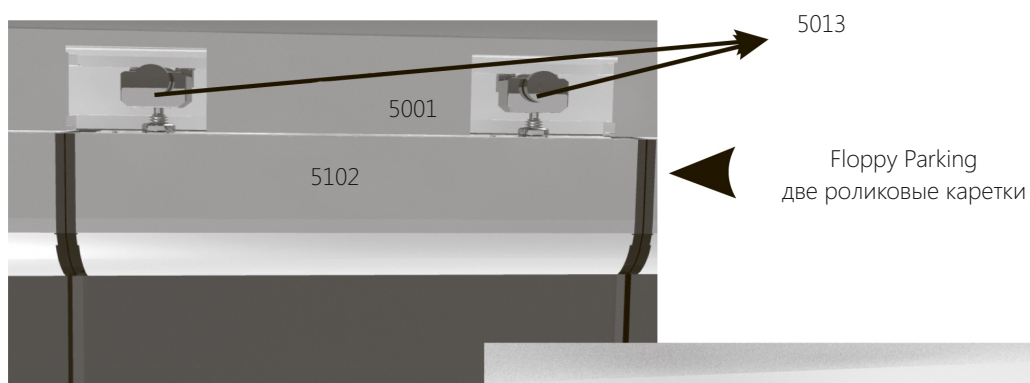
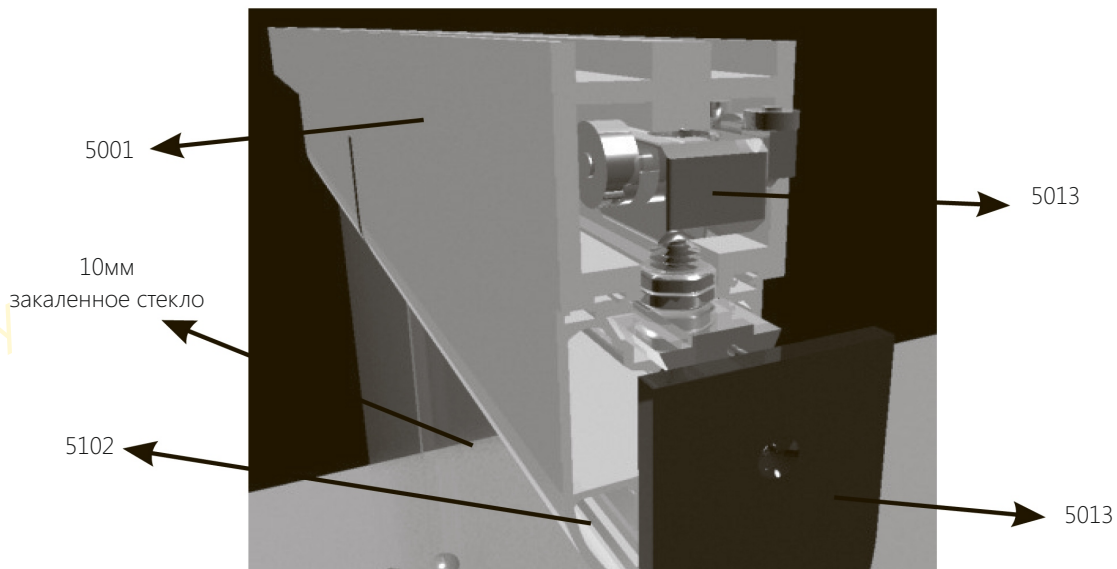



# ПОДГОТОВКА СТЕКЛА ПЕРЕД ЗАКАЛКОЙ

№	Код	Удельный вес	Наименование
1	-	-	Закаленное стекло 10мм

Сверление отверстий под крепление в створочном профиле и для ручки в стеклянной двери

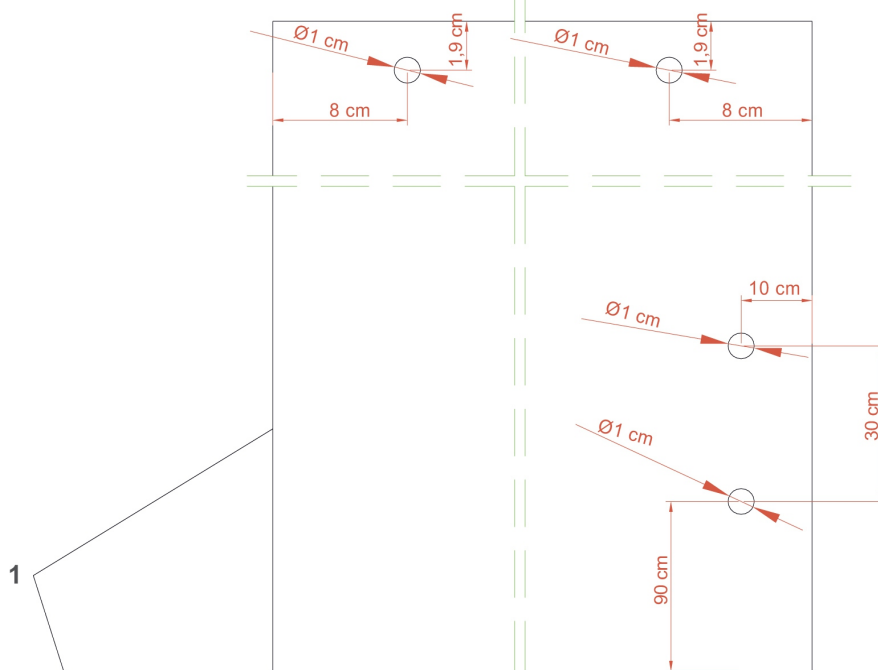

Сверление отверстий под крепление в створочном профиле в каждой створке

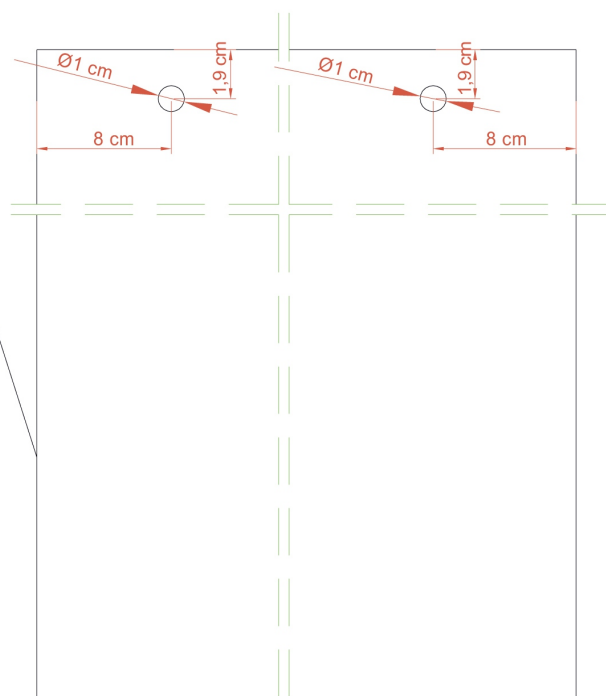



# РОЛИКОВЫЕ КАРЕТКИ

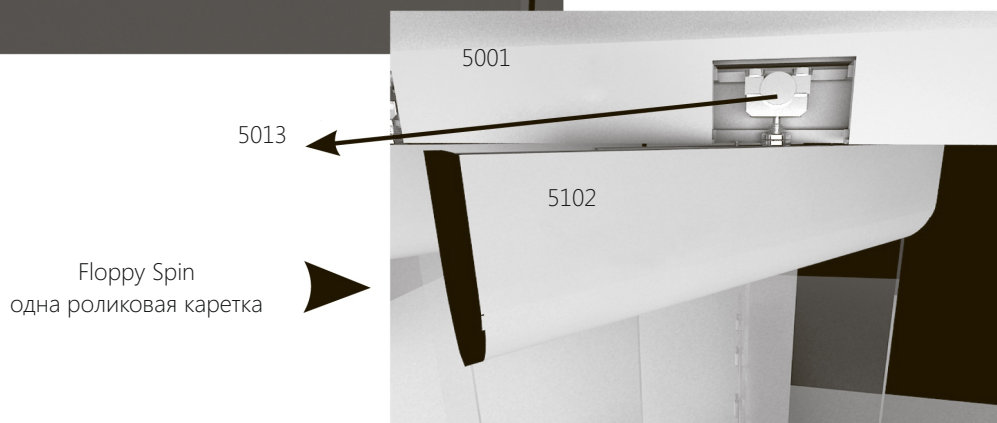
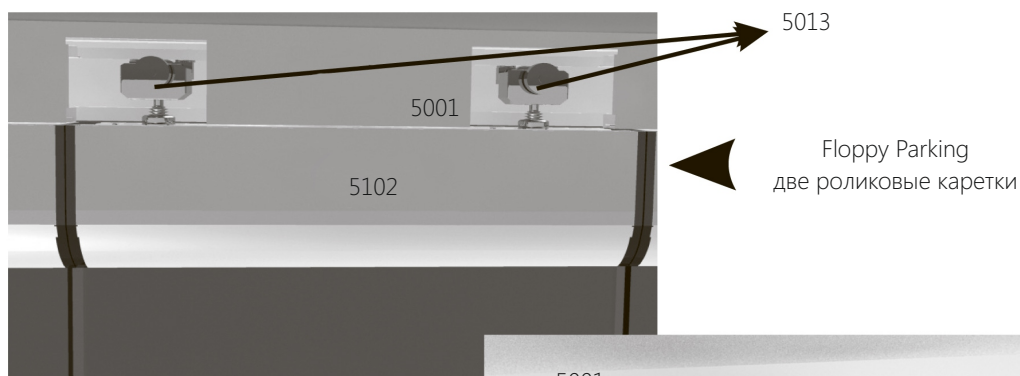
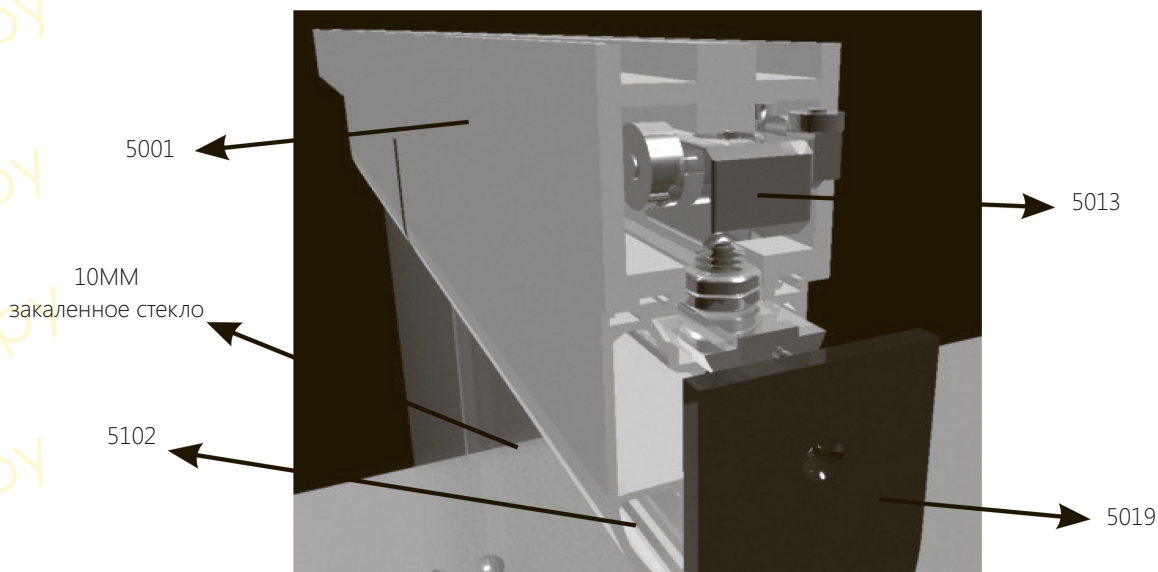

# ПАРКОВКА

№	Код	Удельный вес	Наименование
1	-	-	Бетон, кирпич, дерево ...
2	5005	-	Проход парковки угол 90°
3	5001	3499 гр/м	Верхний несущий профиль
4	5102	-	Верхний створочный профиль
5	-	-	Саморез
6	5003	1370 гр/м	Нижнестворочный уплотнитель
7	5009	-	Накладной шпингалет
8	5015	-	Нижнестворочный уплотнитель
9	5004	-	Проход -Тройник парковки

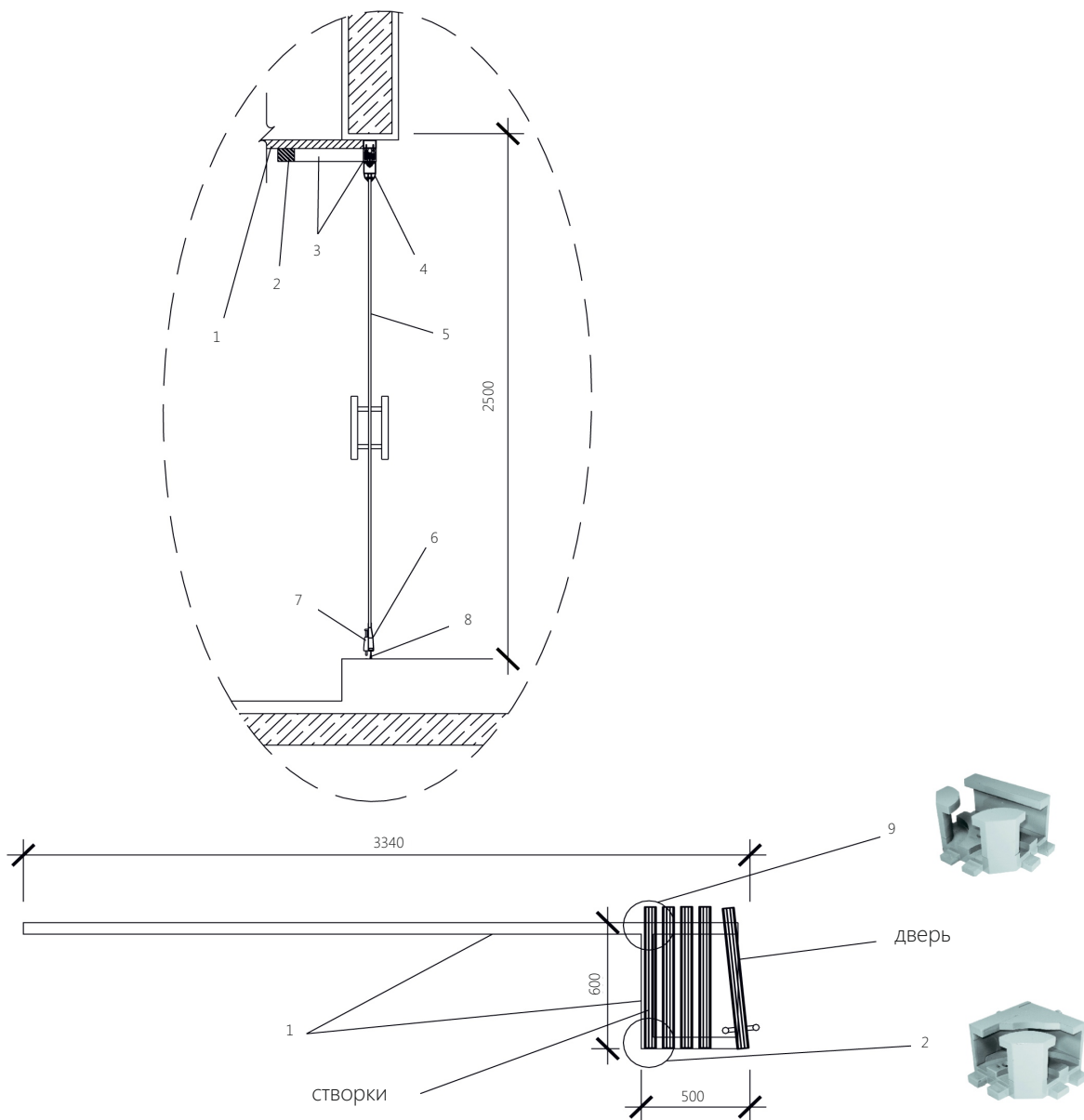

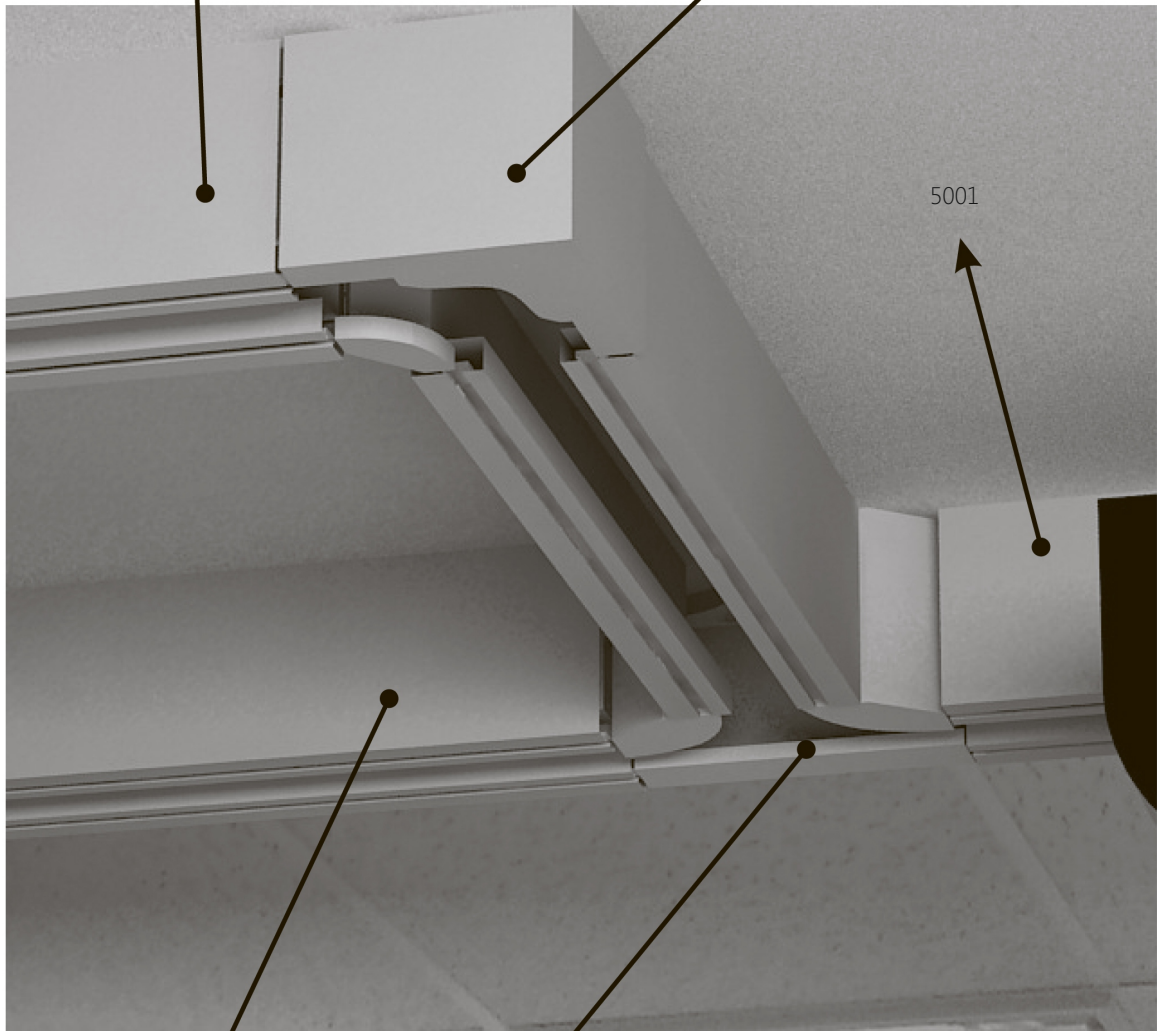

5001

5005

5001

5001

5004



# SPIN

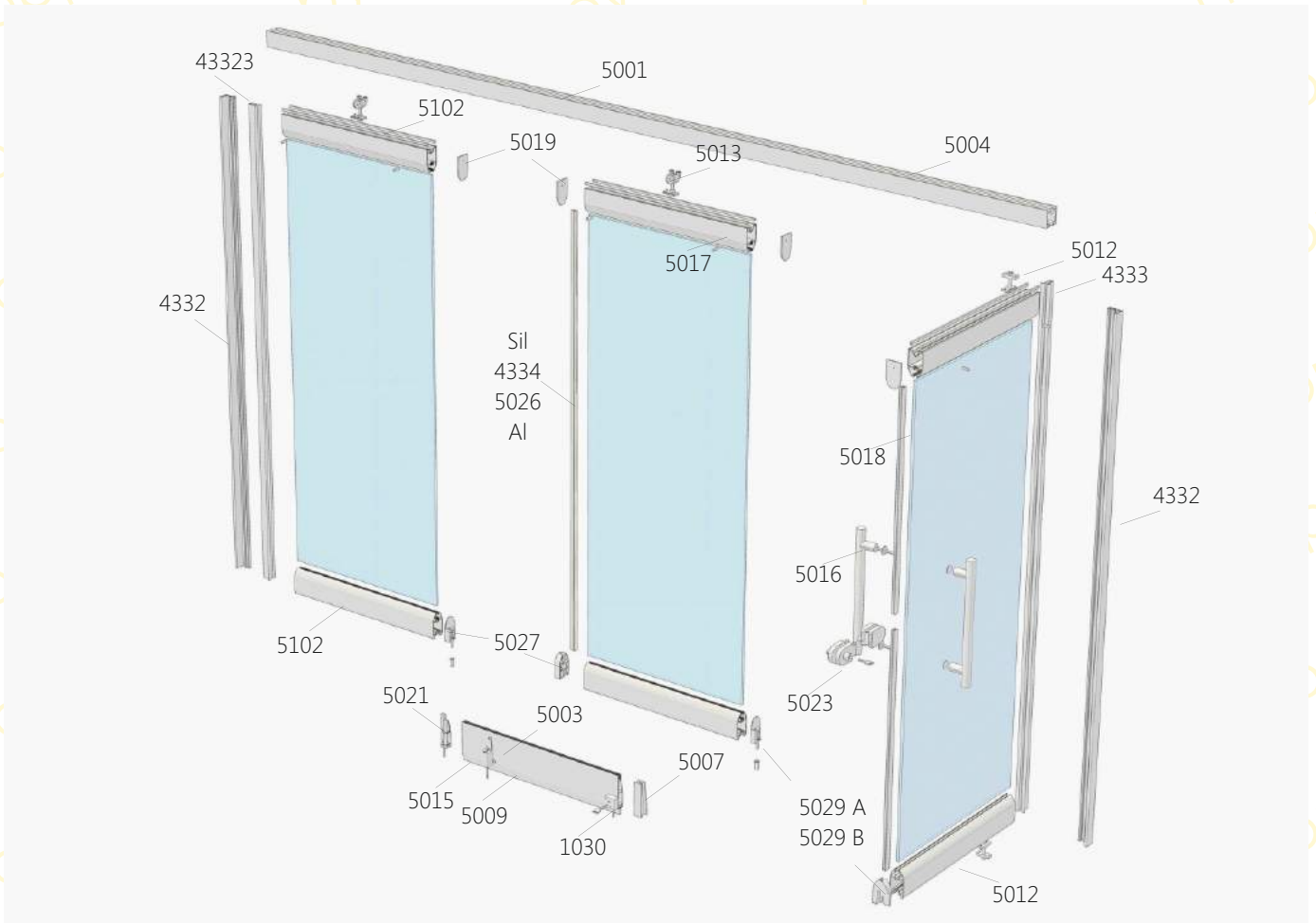

## КОДЫ ТОВАРОВ

№	Код	Описание фурнитуры
1	5001	Верхний несущий профиль
2	4332	Боковой профиль проема
3	5102	Верхний створочный профиль
4	5003	Нижний створочный профиль
5	4333	Торцевой створочный (для двери и крайней створки)
6	4334	Алюминиевый Н уплотнитель 10мм
7	5018	Силиконовый h уплотнитель 10мм
8	5026	Силиконовый Н уплотнитель 10мм
9	5004	Проход -Тройник парковки
10	5005	Проход парковки угол 90 <sup>0</sup>
11	5007	Коннектор створок
12	5019	Заглушка верхнего створочного профиля
13	5020	Заглушка нижнего створочного профиля
14	5012	Оси дверной створки
15	5013	Роликовая каретка
16	5009	Накладной шпингалет
17	5021	Торцевой шпингалет правый В
18	5022	Торцевой шпингалет левый А
19	5023	Накладной замок на стекло без сверления
20	5027	Торцевой шпингалет (Папа/Мама)
21	5029А	Торцевой шпингалет (П/М)левый
22	5029В	Торцевой шпингалет (П/М)правый
23	5030	Фиксатор крайней створки
24	5017	Фиксатор стекла PIN
25	5016	Дверная ручка (алюминий)
26	5026	Силиконовый уплотнитель Н 10мм
27	5018	Силиконовый уплотнитель h 10мм
28	5015	Нижнестворочный уплотнитель
29	5014	Ворсистый уплотнитель 15мм